



EasyCollection



GRUPPO LUBE



Linea Soft

RGG 7252 OOX

Il piano cottura da 75 cm per le cucine dalle linee morbide e volumi arrotondati

Bruciatori Fiamma Pura

Consentono una distribuzione della fiamma più uniforme, riducendo l'emissione di sostanze nocive del 50% rispetto a quanto richiesto dalle normative.

Sicurezza Sicurgas

Interrompe l'erogazione del gas nel caso di spegnimento accidentale della fiamma.

Accensione integrata

È possibile accendere il piano cottura grazie alla semplice pressione e rotazione della manopola.



Caratteristiche

- 5 fuochi gas - 75 cm
- Bruciatori Fiamma Pura
- **Griglie speciali in estetica nera**
- Accensione integrata nella manopola
- Sicurezza Sicurgas
- Estetica **inox**/manopole nere

Specifiche tecniche

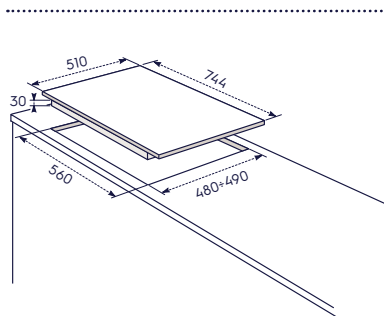

Codice

075084Y76

Linea Soft

RGG 6242 OOX

Il piano cottura da 60 cm per le cucine dalle linee morbide e volumi arrotondati

Cottura più rapida e uniforme

Con il bruciatore rapido i tempi di riscaldamento si riducono notevolmente per risultati di cottura eccellenti.

Bruciatori Fiamma Pura

Consentono una distribuzione della fiamma più uniforme, riducendo l'emissione di sostanze nocive del 50% rispetto a quanto richiesto dalle normative.

Sicurezza Sicurgas

Interrompe l'erogazione del gas nel caso di spegnimento accidentale della fiamma.



Caratteristiche

- 4 fuochi gas - 60 cm
- Bruciatori Fiamma Pura
- **Griglie speciali in estetica nera**
- Accensione integrata nella manopola
- Sicurezza Sicurgas
- Estetica **inox**/manopole nere

Specifiche tecniche

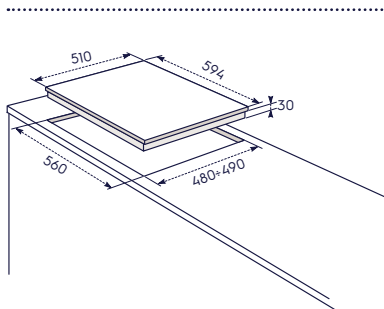

Codice

075065Y46

Linea Slim Profile 2.0

EGS 64041 X

Comandi laterali

Le manopole sono state disposte lateralmente, rimanendo fredde al tocco.

Bruciatori Fiamma Pura

Consentono una distribuzione della fiamma più uniforme, riducendo l'emissione di sostanze nocive del 50% rispetto a quanto richiesto dalle normative.

Facilità di installazione

Snap In è il nuovo sistema di fissaggio facilitato che consente di inserire, in modo rapido e semplice, il piano cottura nel top della cucina.

Caratteristiche

- **Linea Slim Profile 2.0 con comandi laterali**
 - 4 fuochi gas - 60 cm
 - Bruciatori Fiamma Pura
 - **Griglie speciali in estetica nera**
 - Accensione integrata nella manopola
 - Sicurezza Sicurgas
 - **Sistema di installazione facilitata Snap In**
 - Estetica inox/manopole nere
- Disponibile come optional coperchio in vetro nero **LIDGB1**

Codice

076560Z68

Specifiche tecniche

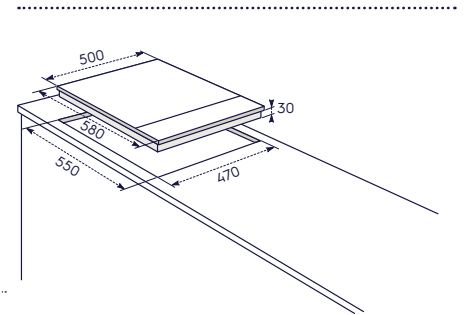

Codice

075065Y26

Linea Quadro

RZB 2110 AAX

Il forno che ti semplifica la vita

Cucinare è ancora più facile

Grazie alle utili funzioni del forno, potrai preparare facilmente piatti deliziosi.

Massima sicurezza d'uso

Con la ventilazione tangenziale i mobili circostanti sono protetti e non c'è il rischio di possibili scottature.

Facilità di pulizia

Operazioni di pulizia ancora più facili con la controporta liscia con vetri estraibili.



4 funzioni cottura



Caratteristiche

- Forno multifunzione
- 4 funzioni cottura
- Contaminuti
- Controporta liscia con vetri estraibili
- Cavità con smalto "Clear'n Clean"
- Ventilazione tangenziale di raffreddamento
- Doppio vetro ipotermico con cristallo interno termoriflettente
- **Luce alogena**
- 1 griglia - 1 lamiera dolci
- Classe energetica **A**
- Estetica **inox antimpronta**

Specifiche tecniche

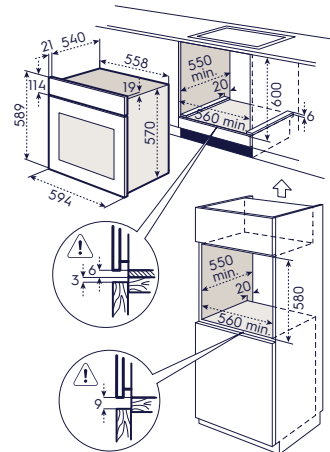

Codice

072460Y47

Linea Quadro

RZB 2110 AAK

Il forno che ti semplifica la vita

Cucinare è ancora più facile

Grazie alle utili funzioni del forno, potrai preparare facilmente piatti deliziosi.

Massima sicurezza d'uso

Con la ventilazione tangenziale i mobili circostanti sono protetti e non c'è il rischio di possibili scottature.

Facilità di pulizia

Operazioni di pulizia ancora più facili con la controporta liscia con vetri estraibili.



4 funzioni cottura



Caratteristiche

- Forno multifunzione
- 4 funzioni cottura
- Contaminuti
- Controporta liscia con vetri estraibili
- Cavità con smalto "Clear'n Clean"
- Ventilazione tangenziale di raffreddamento
- Doppio vetro ipotermico con cristallo interno termoriflettente
- **Luce alogena**
- 1 griglia - 1 lamiera dolci
- Classe energetica **A**
- Estetica **nera**

Specifiche tecniche

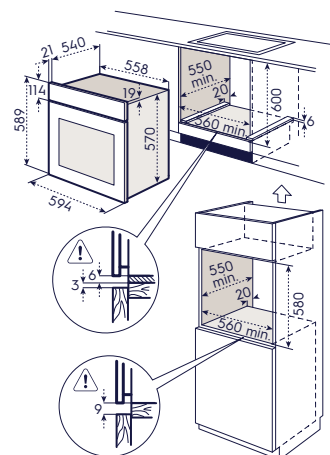

Codice

072460Y46

Linea Quadro

RZB 1010 AAX

Il forno che ti semplifica la vita

Per una cottura rapida dei cibi

Permette di raggiungere rapidamente la temperatura desiderata impostabile da un minimo di 50° C fino ad un massimo di 250° C.

Massima sicurezza d'uso

Con la ventilazione tangenziale i mobili circostanti sono protetti e non c'è il rischio di possibili scottature.

Facilità di pulizia

Operazioni di pulizia ancora più facili con la controporta liscia con vetri estraibili.



4 funzioni cottura



Caratteristiche

- Forno tradizionale elettrico
- 5 funzioni cottura
- Controporta liscia con vetri estraibili
- Cavità con smalto "Clear'n Clean"
- Ventilazione tangenziale di raffreddamento
- Doppio vetro ipotermico con cristallo interno termoriflettente
- Luce alogena
- 1 griglia - 1 lamiera dolci
- Classe energetica A
- Estetica inox antimpronta

Specifiche tecniche

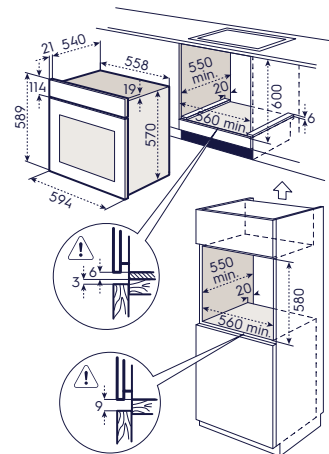

Codice

072160Y27

Linea Quadro

RZB 1010 AAK

Il forno che ti semplifica la vita

Per una cottura rapida dei cibi

Permette di raggiungere rapidamente la temperatura desiderata impostabile da un minimo di 50° C fino ad un massimo di 250° C.

Massima sicurezza d'uso

Con la ventilazione tangenziale i mobili circostanti sono protetti e non c'è il rischio di possibili scottature.

Facilità di pulizia

Operazioni di pulizia ancora più facili con la controporta liscia con vetri estraibili.



4 funzioni cottura



Caratteristiche

- Forno tradizionale elettrico
- 5 funzioni cottura
- Controporta liscia con vetri estraibili
- Cavità con smalto "Clear'n Clean"
- Ventilazione tangenziale di raffreddamento
- Doppio vetro ipotermico con cristallo interno termoriflettente
- Luce alogena
- 1 griglia - 1 lamiera dolci
- Classe energetica A
- Estetica nero

Specifiche tecniche

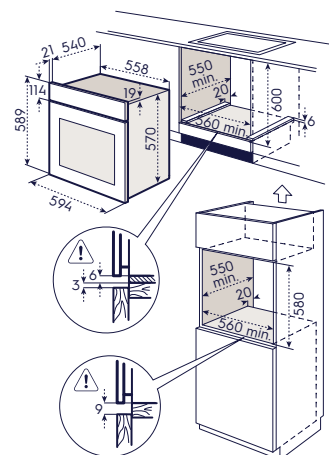

Codice

072160Y26

Integrata totale

ESL 5212 LO

Potrai collegarla all'acqua calda

Alimentazione ad acqua calda

Potrai utilizzare l'acqua calda già disponibile in rete, riducendo i consumi fino al 35%.

Rapido 30 min.

Consente di lavare rapidamente le stoviglie appena utilizzate. L'ideale nel corso di una cena con tante portate.

Inspirata all'asciugatura all'aria aperta

La nuova tecnologia AirDry utilizza l'aria presente nell'ambiente cucina per completare l'asciugatura, aprendo automaticamente la porta della lavastoviglie di 10 cm verso la fine del ciclo.



5 programmi



Caratteristiche

- Lavastoviglie integrata totale - 60 cm
- Capacità **13 coperti**
- Classe energetica **A+**
- Silenziosità **50 dB(A)** re 1 pW
- **Tecnologia AirDry** (apertura automatica della porta a fine ciclo)
- 5 programmi di lavaggio: Intensivo 70°C, Normale 65°C, Eco 50°C, Rapido 30 min 60°C, Ammollo
- Partenza ritardata 3 ore
- Avvisatore acustico di fine ciclo
- Cestello superiore a doppia fila di piatti regolabile in altezza
- Energy smart (autoriduzione dei consumi in base al carico)
- **Gestione allacciamento acqua calda** (risparmio energetico fino al 35%)
- Avvisatore acustico di fine ciclo
- **Cerniere autobilancianti sliding**

Specifiche tecniche

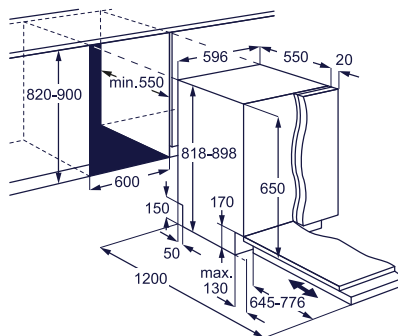

Codice

077540Y46

Combinato

RNN 2800 AOL

Il frigocongelatore in classe A+

Conservazione ideale per ogni clima

In classe climatica SN/T, il frigorifero funziona perfettamente a temperature ambiente comprese tra 10 e 43 °C.

Facilità di pulizia

Ripiani in vetro e mensole trasparenti per facilitare le operazioni di pulizia.



Caratteristiche

- Frigocongelatore combinato
- Congelatore **Low Frost**
- Capacità lorda totale **272** litri
- Capacità lorda vano congelatore 73 litri
- Capacità di congelamento 4 kg/24 h
- Illuminazione a **LED**
- Incernieramento porte a sinistra
- Classe energetica **A+**
- Silenziosità **36** dB(A)
- Vano frigorifero: 4 ripiani in vetro - 2 cassetti verdura
- Controporta: 1 contenitore burro con coperchio - 2 mensole - 1 mensola bottiglie - 1 portauova
- Vano congelatore: 2 cassetti - 1 ribaltina

Specifiche tecniche

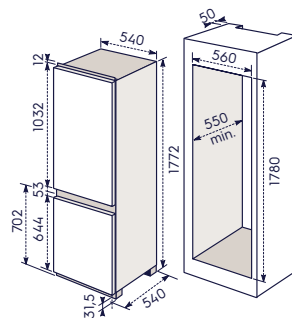

Codice
077040Y47

Combinato

RNN 2800 AOR

Il frigocongelatore in classe A+

Conservazione ideale per ogni clima

In classe climatica SN/T, il frigorifero funziona perfettamente a temperature ambiente comprese tra 10 e 43 °C.

Facilità di pulizia

Ripiani in vetro e mensole trasparenti per facilitare le operazioni di pulizia.



Caratteristiche

- Frigocongelatore combinato
- Congelatore **Low Frost**
- Capacità lorda totale **272** litri
- Capacità lorda vano congelatore 73 litri
- Capacità di congelamento 4 kg/24 h
- Illuminazione a **LED**
- Incernieramento porte a destra
- Classe energetica **A+**
- Silenziosità **36** dB(A)
- Vano frigorifero: 4 ripiani in vetro - 2 cassetti verdura
- Controporta: 1 contenitore burro con coperchio - 2 mensole - 1 mensola bottiglie - 1 portauova
- Vano congelatore: 2 cassetti - 1 ribaltina

Specifiche tecniche

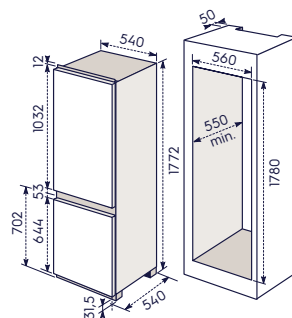

Codice
077040Y46

Doppia Porta

RJN 2300 AOL

Il frigocongelatore in classe A+

Conservazione ideale per ogni clima

In classe climatica SN/ST, il frigorifero funziona perfettamente a temperature ambiente comprese tra 10 e 38 °C.

Cassettone verdura

Frutta e verdura avranno lo spazio che meritano, ideale per conservare anche gli alimenti più voluminosi.



Caratteristiche

- Frigocongelatore doppia porta
- Sistema di raffreddamento Statico
- Congelatore Statico
- Capacità lorda totale 222 litri
- Capacità lorda vano congelatore 39 litri
- Capacità di congelamento 4 kg/24 h
- Illuminazione a **LED**
- 2 porte reversibili
- Incernieramento porte a sinistra
- Classe energetica **A+**
- Silenziosità **36 dB(A)**
- Vano frigorifero: 3 ripiani in filo (griglia) - 1 ripiano in vetro - 1 cassettoni verdura
- Controporta: 1 contenitore burro con coperchio - 2 mensole - 1 mensola bottiglie - 1 portauova
- Vano congelatore: 1 griglia

Specifiche tecniche

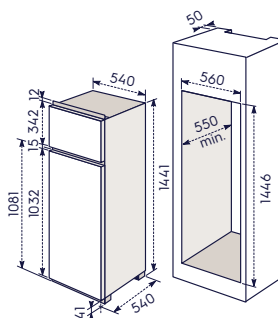

Codice

077025Y27

Doppia Porta

RJN 2300 AOR

Il frigocongelatore in classe A+

Conservazione ideale per ogni clima

In classe climatica SN/ST, il frigorifero funziona perfettamente a temperature ambiente comprese tra 10 e 38 °C.

Cassettoni verdura

Frutta e verdura avranno lo spazio che meritano, ideale per conservare anche gli alimenti più voluminosi.



Caratteristiche

- Frigocongelatore doppia porta
- Sistema di raff. reddamento Statico
- Congelatore Statico
- Capacità lorda totale 222 litri
- Capacità lorda vano congelatore 39 litri
- Capacità di congelamento 4 kg/24 h
- Illuminazione a **LED**
- 2 porte reversibili
- Incernieramento porte a sinistra
- Classe energetica **A+**
- Silenziosità **36 dB(A)**
- Vano frigorifero: 3 ripiani in filo (griglia) - 1 ripiano in vetro - 1 cassettoni verdura
- Controporta: 1 contenitore burro con coperchio - 2 mensole - 1 mensola bottiglie - 1 portauova
- Vano congelatore: 1 griglia

Specifiche tecniche

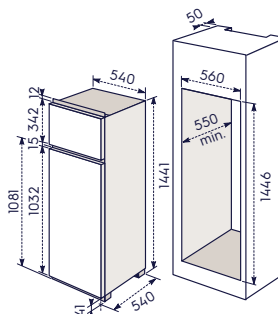

Codice

077025Y26

Assistenza Top

Assistenza TOP

Oltre alla garanzia di conformità del produttore di due anni (*), gli elettrodomestici Electrolux offrono un vantaggio in più: la possibilità di acquistare uno speciale programma di assistenza, realizzato e fornito da Servizi Domestic & General Italia S.r.l., partner di Electrolux. Aderendo a questo programma potrai difatti beneficiare, fino a 4 o 5 anni (**), dei seguenti speciali vantaggi (***):

1. Manodopera

La manodopera dei tecnici autorizzati Electrolux sarà fornita senza ulteriori oneri di spesa (salvo quelli relativi ai costi di chiamata eventualmente previsti nella formula contrattuale prescelta).

2. Ricambi

La sostituzione eventuale di componenti non funzionanti avverrà con ricambi originali e senza ulteriori oneri di spesa.

3. Intervento in 48 ore

Servizio efficiente e tempestivo. Per tutti gli elettrodomestici, l'intervento del tecnico autorizzato avverrà entro 48 ore (****) dal giorno del ricevimento della chiamata.

4. Sostituzione

Qualora non fosse possibile riparare, l'elettrodomestico verrà sostituito con uno nuovo di pari caratteristiche. (****)

5. Rinnovo

Alla scadenza del programma di assistenza sarà possibile decidere di rinnovare il servizio per tutto il tempo che vorrai.

Electrolux.

Una grande rete.

E non solo per il numero dei suoi centri.

Una rete di assistenza tecnica presente su tutto il territorio nazionale. Si tratta di una rete di 150 Centri Autorizzati che garantiscono il massimo livello di servizio sugli elettrodomestici grazie a:

- personale altamente qualificato, aggiornato sulle novità di prodotto che la nostra Azienda continuamente realizza per soddisfare al meglio le esigenze dei Consumatori;
- esecuzione dell'intervento "a regola d'arte". Il nostro servizio è, primo in Italia nel settore, certificato ISO 9001, garanzia di qualità. Gli interventi vengono effettuati secondo le modalità stabilite dalla nostra Azienda;
- utilizzo esclusivo di ricambi originali Electrolux, che garantiscono il corretto funzionamento dell'elettrodomestico nel tempo;
- una gamma di accessori specifici ideati da Electrolux per migliorare l'uso e le prestazioni degli elettrodomestici e garantirne negli anni la massima efficienza;
- trasparenza dell'intervento, rilascio della documentazione tecnica e fiscale, che permette di risalire in ogni momento alla natura dell'intervento.



ISO 9001:2008
certificati dal 1997

(*) I 2 anni decorrono dalla data di consegna dell'elettrodomestico, che deve essere comprovata da un documento di consegna o scontrino fiscale.

(**) Il programma di assistenza inizia a decorrere: per i servizi relativi ai danni accidentali dalla data di acquisto, oppure, ove previsto dall'offerta, 30 giorni dopo la data di acquisto; per i guasti meccanici ed elettrici, dalla data di scadenza della Garanzia Legale/di conformità, per la durata di ulteriori 2 o 3 anni (termine che si applica anche per i servizi relativi ai danni accidentali).

(***) Le richieste di riparazione saranno valutate sulla base delle informazioni fornite o già in possesso della società (ad esempio relativamente alla tipologia di prodotto acquistato e alle sue caratteristiche), delle circostanze riferite in merito alla causa del malfunzionamento o del danneggiamento lamentato e della loro coerenza con il prodotto acquistato, delle precedenti richieste di riparazione effettuate e di qualsiasi altra informazione ragionevolmente necessaria. All'esito di tale valutazione, Servizi Domestic & General Italia S.r.l. approverà l'intervento ed emetterà un codice di autorizzazione che verrà consegnato all'addetto incaricato.

(****) Su appuntamento concordato con il Centro Assistenza e ad esclusione delle zone disagiate o di impedimenti dovuti a cause di forza maggiore.

(*****) La sostituzione del prodotto fa decadere il programma di assistenza sottoscritto.

Legenda Icone

Cottura Piani



Dimensioni



Accensione
integrata nella
manopola



Bruciatori
Fiamma Pura



Snap In

Cottura Forni



Multifunzione



Controporta liscia
con vetri estraibili



Classe energetica



Inox antimpronta



Multifunzione



Cottura
tradizionale



Cottura finale



Rosolatura



Grill



Pirolisi



CoolDoor Plus /
Xtra



Cottura a ventilazione
forzata con resistenza
superiore ed inferiore +
ventola

Lavaggio Lavastoviglie



Classe di
efficienza
energetica



N° coperti



Gestione
allacciamento
acqua calda



Intensivo 70°C



Normale 65°C



Eco 50°C



Rapido 30
minuti 60°C



Ammollo

Freddo Frigoriferi e congelatori



Altezza



Classe di
efficienza
energetica



Tecnologia
TwinTech®



No Frost



LowFrost



Controllo
elettronico



FastFreeze



Illuminazione a LED

Trova la tua ispirazione
nel sito electrolux.it



LUBE INDUSTRIES srl

Via dell'Industria, 4

62010 Treia (MC) Italia

Tel. centralino 0733 8401 (r.a.)

Fax 0733 840222 - 0733 840333

info@cucinelube.it - www.cucinelube.it

info@creokitchens.it - www.creokitchens.it

**La Lube Industries srl è dotata di Sistemi di Gestione
per la Qualità, la Salute e Sicurezza, in conformità
alle norme UNI EN ISO 9001 e BS OHSAS 18001.**

Per maggiori informazioni visita il nostro sito

www.cucinelube.it